

## Accessoires

# Manchon de collet à souder sans orifice de contrôle pour les détecteurs de niveau capacitifs NCLS NCLS-WA2

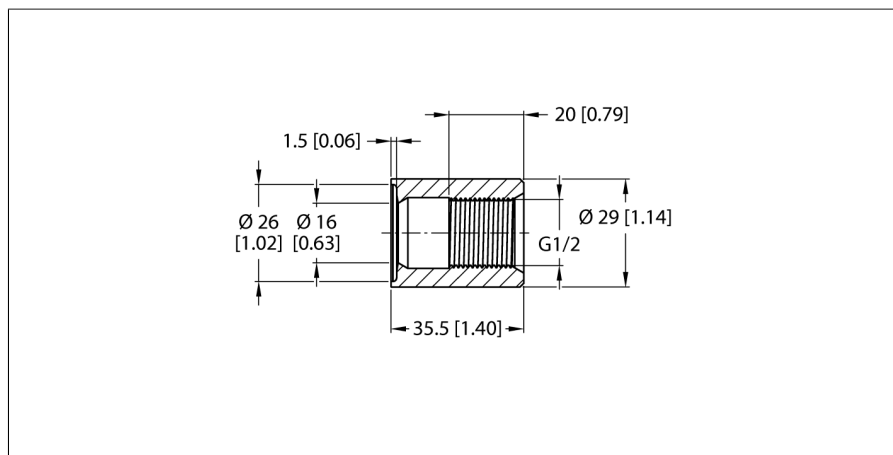

- Manchon à souder pour contenant
- Convient aux détecteurs de niveau NCLS

Type	NCLS-WA2
N° d'identification	100004431

Position de montage	Arbitrairement
Instructions de montage	Soudure nécessaire !
Résistance à la pression	10 bar
Température du milieu	0...+140 °C
Capacité CIP/SIP	oui

Essais/Certificats	
Attention	protéger contre tout endommagement mécanique

Données mécaniques	
Format	accessoires pour tube fileté
Dimensions	35.5 x 29 x 29 mm
Matériau de boîtier	acier inoxydable, 1.4404 (AISI 316L)
Matériaux (en contact avec le milieu)	acier inoxydable 1.4404 (AISI 316L)
Raccord de processus	Assemblage à souder
Mode de protection	IP67
	En cas de montage encastré

### Principe de fonctionnement

Le concept de soudage pour les détecteurs de niveau de la série NCLS permet un positionnement libre de l'adaptateur de processus, indépendamment des filetages dans un canal d'écoulement ou un réservoir.

Pour ce faire, l'adaptateur de soudage est soudé sur la paroi extérieure correspondante du réservoir ou du tube en acier inoxydable. Le détecteur est ensuite fixé directement dans l'adaptateur (ou le manchon à souder).

Les adaptateurs filetés sont disponibles dans les tailles et modèles industriels courants. Le système, composé d'un détecteur et d'un adaptateur de soudage, peut ainsi s'adapter sans problème aux différentes exigences d'application.